

DREPTURI DE AUTOR © Hangzhou EZVIZ Software Co., Ltd. TOATE DREPTURILE REZERVATE.

Orice informație, inclusiv, printre altele, formulări, imagini, grafice sunt proprietățile Hangzhou EZVIZ Software Co., Ltd. (denumite în continuare „EZVIZ”). Acest manual de utilizare (denumit în continuare „Manualul”) nu poate fi reprodus, modificat, tradus sau distribuit, parțial sau în întregime, prin niciun fel de mijloc, fără permisiunea prealabilă scrisă a EZVIZ. Cu excepția cazului în care se stipulează altfel, EZVIZ nu face nicio garanție sau reprezentare, expresă sau implicată, cu privire la Manual.

Despre acest Manual

Manualul include instrucțiuni pentru utilizarea și gestionarea produsului. Fotografiile, diagramele, imaginile și toate celelalte informații de mai jos sunt doar pentru descriere și explicații. Informațiile conținute în Manualul pot fi modificate, fără notificare prealabilă, din cauza actualizărilor firmware-ului sau din alte motive. Vă rugăm să găsiți cea mai recentă versiune în EZVIZ™ pe site-ul web (<http://www.ezviz.com>).

Înregistrare revizuire

Lansare nouă – ianuarie 2023

Recunoașterea mărcilor

EZVIZ™, ™ și alte mărci comerciale și sigle ale EZVIZ reprezintă proprietatea EZVIZ în diferite jurisdicții. Alte mărci comerciale și sigle menționate mai jos reprezintă proprietatea respectivilor deținători.

Declinarea răspunderii legale

ÎN MĂSURA MAXIMĂ PERMISSĂ DE LEGISLAȚIA APLICABILĂ, PRODUSUL DESCRIS, ÎMPREUNĂ CU COMPONENTELE HARDWARE, SOFTWARE ȘI FIRMWARE ALE ACESTUIA, ESTE FURNIZAT „AȘA CUM ESTE”, CU TOATE DEFECTELE ȘI ERORILE, IAR EZVIZ NU GARANTEAZĂ NICI ÎN MOD EXPRES, NICI SUBÎNȚELES, INCLUSIV, DAR FĂRĂ A SE LIMITA LA, VANDABILITATEA, CALITATEA SATISFĂCĂTOARE, ADECVAREA PENTRU UN ANUMIT SCOP ȘI NEÎNCĂLCAREA OBLIGAȚIILOR TERȚILOR. ÎN NICIO SITUAȚIE EZVIZ, DIRECTORII, FUNCȚIONARII, ANGAJAȚII SAU AGENȚII SĂI NU VOR RĂSPUNDE PENTRU NICIUN FEL DE DAUNE SECUNDARE, ACCIDENTALE SAU INDIRECTE, INCLUSIV, PRINTRE ALTELE, DAUNE PENTRU PIERDEREA PROFITULUI ACTIVITĂȚII, ÎNTRERUPEREA ACTIVITĂȚII SAU PIERDEREA DE DATE SAU DOCUMENTE ÎN LEGĂTURĂ CU UTILIZAREA ACESTUI PRODUS, CHIAR DACĂ EZVIZ A FOST AVERTIZATĂ ÎN LEGĂTURĂ CU POSIBILITATEA UNOR ASTFEL DE DAUNE.

ÎN LIMITA MAXIMĂ PERMISSĂ DE LEGEA APLICABILĂ, RĂSPUNDEREA TOTALĂ A EZVIZ PENTRU TOATE DAUNELE NU VA DEPĂȘI ÎN NICIUN CAZ PREȚUL INIȚIAL DE ACHIZIȚIE AL PRODUSULUI.

EZVIZ NU ÎȘI ASUMĂ NICIO RĂSPUNDERE PENTRU VĂTĂMĂRI CORPORALE SAU DAUNE MATERIALE CA URMARE A ÎNTRERUPERII PRODUSULUI SAU A ÎNCETĂRII SERVICIULUI CAUZATE DE: A) INSTALAREA SAU UTILIZAREA NECORESPUNZĂTOARE, ALTELE DECÂT CELE SOLICITATE; B) PROTECȚIA INTERESELOR NAȚIONALE SAU PUBLICE; C) FORȚA MAJORĂ; D) UTILIZAREA DE CĂTRE DVS. SAU TERȚI, INCLUSIV, DAR FĂRĂ A SE LIMITA LA, UTILIZAREA PRODUSELOR, SOFTWARE-ULUI, APLICAȚIILOR TERȚILOR ȘI ALTELE.

ÎN CEEA CE PRIVEȘTE PRODUSUL CU ACCES LA INTERNET, UTILIZAREA PRODUSULUI SE VA FACE ÎN ÎNTREGIME DOAR PE RISC PROPRIU. EZVIZ NU ÎȘI VA ASUMA RESPONSABILITATEA PENTRU FUNCȚIONAREA NECORESPUNZĂTOARE, SCURGERILE DE INFORMAȚII CONFIDENȚIALE SAU ALTE DAUNE CARE POT REZULTA DIN ATACURILE CIBERNETICE, ATACURILE HACKERILOR, INFECTAREA CU VIRUȘI SAU ALTE RISCURI DE SECURITATE PE INTERNET; CU TOATE ACESTE, EZVIZ VA OFERI ASISTENȚĂ TEHNICĂ OPORTUNĂ DACĂ ESTE NECESAR. LEGILE DE SUPRAVEGHERE ȘI LEGILE PRIVIND PROTECȚIA DATELOR VARIAZĂ ÎN FUNCȚIE DE JURISDICȚIE. VĂ RUGĂM SĂ VERIFICAȚI TOATE LEGILE RELEVANTE DIN JURISDICȚIA DVS. ÎNAINTE DE A UTILIZA ACEST PRODUS PENTRU A VĂ ASIGURA CĂ UTILIZAREA DE CĂTRE DVS. RESPECTĂ LEGEA APLICABILĂ. EZVIZ VA FI RĂSPUNZĂTOARE ÎN EVENTUALITATEA ÎN CARE ACEST PRODUS ESTE UTILIZAT ÎN SCOPURI NELEGITIME.

ÎN CAZUL UNOR CONFLICTE ÎNTRE CELE DE MAI SUS ȘI LEGEA APLICABILĂ, ACEASTA DIN URMĂ PREVALEAZĂ.

Cuprins

Prezentare generală	1
1. Conținutul pachetului	1
2. Noțiuni de bază	2
Configurare	3
1. Obțineți aplicația EZVIZ	3
2. Instalați cartea Nano SIM.....	3
3. Instalarea cardul Micro SD (opțional).....	4
4. Adăugați camera la EZVIZ.....	4
Instalarea camerei	5
1. Locul de instalare	5
2. Pași de instalare.....	5
Vizualizarea dispozitivului	8
1. Vizualizare live	8
2. Setări	9
EZVIZ Connect	10
1. Utilizarea Amazon Alexa	10
2. Utilizarea Google Assistant.....	11
ÎNTREBĂRI FRECVENTE	12
Inițiative privind utilizarea produselor video	13

Prezentare generală

1. Conținutul pachetului



Camera (1 buc.)



Șablon de găurire (1 buc.)



Adaptor de alimentare (1 buc.)



Set etanș de protecție (1 buc.)



Set de șuruburi (1 buc.)



Informații de reglementare (2 buc.)



Ghid de pornire rapidă (1 buc.)

i Aspectul adaptorului de alimentare depinde de cel pe care l-ați cumpărat.

2. Noțiuni de bază

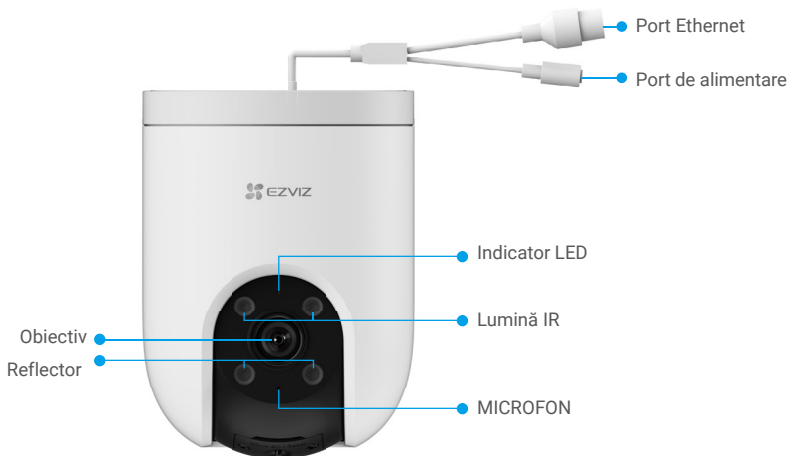

Nume	Descriere
Indicator LED	■ Roșu solid: Pornirea camerei.
	● ● Roșu lent: Rețea neconectată.
	● ● ● Roșu rapid: Excepție cameră (de exemplu, eroare de card MicroSD).
	■ Albastru solid: Aplicația vizitează camera.
	● ● Albastru lent: Camera funcționează corect.
	● ● ● Albastru rapid: Camera pregătită pentru configurarea APN.

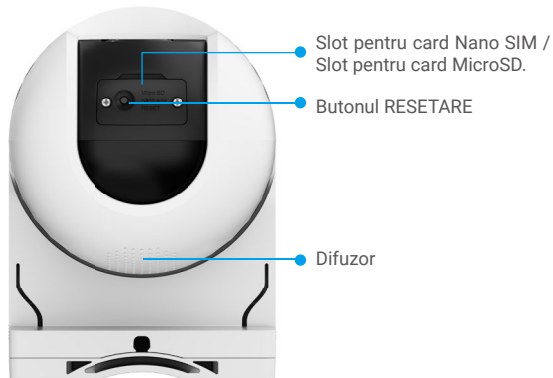

Nume	Descriere
Butonul RESETARE	Apăsăți și mențineți apăsat timp de aproximativ 4 secunde pentru a reporni și a seta toți parametrii la valorile implicite.
Card Micro SD (vândut separat)	Inițializați cardul în aplicația EZVIZ înainte de a-l utiliza. Compatibilitate recomandată: Clasa 10, spațiu maxim de 512 GB.
Card Nano SIM (vândut separat).	Înainte de a porni dispozitivul, introduceți o cartelă Micro SIM validă în slotul pentru cartelă.

Configurare

1. Obțineți aplicația EZVIZ

- Descărcați și instalați aplicația EZVIZ căutând „EZVIZ” în App Store sau Google Play™.
- Lansați aplicația și înregistrați un cont de utilizator EZVIZ.

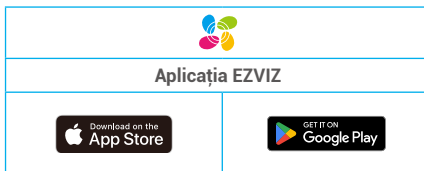

- i Dacă ați folosit deja aplicația, asigurați-vă că este cea mai recentă versiune. Pentru a afla dacă este disponibilă o actualizare, accesați magazinul de aplicații și căutați EZVIZ.

2. Instalați cartea Nano SIM

- i Dacă PIN-ul cartei Nano SIM este blocat, trebuie deblocat înainte de a fi introdus în dispozitiv.

Î: Cum deblochez codul PIN al cartei mele Nano SIM?

R: Majoritatea codurilor PIN pentru SIM pot fi configurate pentru a fi deblocate pe telefon, după cum urmează:

•Pentru sistemul IOS:

1. Introduceți cartela Nano SIM.
2. Pe telefon, accesați Setări > Conexiune celulară > PIN pentru SIM.
3. Sub PIN pentru SIM, atingeți pentru a dezactiva „PIN pentru SIM” prin introducerea codului PIN.

•Pentru sistemul Android:

1. Introduceți cartela Nano SIM.
2. Pe telefon, accesați Setări > Securitate > Mai multe setări > Configurați blocarea SIM-ului.
3. Sub Configurați blocarea SIM-ului, apăsați pentru a dezactiva „Blocați card SIM” prin introducerea codului PIN.

În cazul în care codul PIN pentru SIM nu poate fi deblocat sau nu e valid, vă rugăm să contactați operatorul.

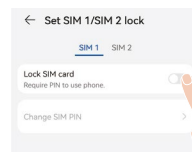

- i Pașii de operare următori pot varia ușor în funcție de modelul telefonului, vă rugăm să consultați interfața reală a telefonului mobil.

- Îndepărtați capacul de pe cameră.
- Introduceți cartela Nano SIM 4G în slotul pentru cartela Nano SIM, așa cum este arătat în figura de mai jos.



3. Instalarea cardul Micro SD (opțional)

- Îndepărtați capacul de pe cameră.
- Introduceți un card Micro SD (vândut separat) în slotul pentru card, așa cum se arată în figura de mai jos.
- Puneți capacul la loc.



i După instalarea cardului Micro SD, trebuie să inițializați cardul în aplicația EZVIZ înainte de a-l utiliza.

- În aplicația EZVIZ, atingeți **Lista de înregistrări** din interfața Setări dispozitiv, pentru a verifica starea cardului SD.
- Dacă starea cardului de memorie se afișează ca **Neinițializat**, atingeți ușor pentru a-l inițializa.

i Starea se va schimba apoi în **Normal** și poate stoca videoclipuri.

4. Adăugați camera la EZVIZ

1. Conectați cablul de alimentare al adaptorului la portul de alimentare al camerei.
2. Conectați adaptorul de alimentare la o priză electrică.
3. Așteptați un moment, până când auziți vocea dispozitivului care spune "Înregistrare cu succes a platformei".
4. Autentificați-vă la contul dvs. din aplicația EZVIZ.
5. Pe ecranul de pornire, atingeți „+” în colțul din dreapta sus pentru a accesa interfața Scaenează codul QR.
6. Scaenați codul QR pe coperta ghidului de pornire rapidă sau de pe corpul camerei.



7. Urmăți instrucțiunile expertului aplicației EZVIZ pentru a adăuga dispozitivul la contul aplicației EZVIZ.

i Dacă dispozitivul afișează "Conexiune eșuată", urmați pașii de mai jos:

1. Apăsați și mențineți apăsat butonul RESET timp de 4 secunde pentru a reseta dispozitivul și așteptați până când auziți indicativul vocal "Înregistrarea platformei a reușit", apoi repetați pașii de mai sus pentru a adăuga dispozitivul la contul de aplicație EZVIZ.
2. Dacă dispozitivul afișează în continuare "Conexiune eșuată", atingeți "Încercați configurarea APN" în interfața aplicației și urmați wizard-ul aplicației pentru a finaliza configurarea APN.
Pentru informații privind APN, contactați operatorul dvs. de telefonie mobilă.

Instalarea camerei

1. Locul de instalare

Alegeți o locație cu un câmp vizual clar, fără blocaje și cu un semnal wireless bun către cameră. Vă rugăm să rețineți următoarele sfaturi:

- Asigurați-vă că peretele este suficient de puternic pentru a rezista de trei ori greutatea camerei.
- Înălțimea recomandată pentru montare: 10,0 ft (3 m);
- Distanța de detectare: 6,5-32,8 ft (2-10 m).
- Asigurați-vă că traficul lateral traversează câmpul vizual al camerei. Senzorul de mișcare al camerei este mult mai sensibil la mișcarea laterală în câmpul său vizual decât la mișcarea directă spre sau departe de cameră.

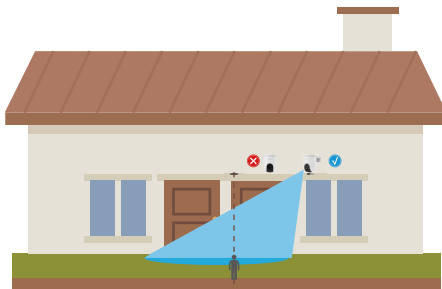

i Limitată de tehnologia de detectare PIR, camera poate să nu detecteze mișcarea atunci când temperatura mediului este aproape de temperatura corpului uman sau cineva se apropie de senzorul PIR pe verticală.

Este recomandat să setați sensibilitatea de detecție în aplicația EZVIZ atunci când selectați locația. Astfel, puteți verifica dacă mișcarea poate fi detectată în poziția camerei și puteți regla sensibilitatea în funcție de dimensiunea și distanța obiectului detectat.



Note importante privind reducerea numărului de alarme:

- Nu instalați camera în condiții de lumină puternică, cum ar fi soare, lămpi cu lumină puternică etc.
- Nu așezați camera în apropierea unui orificiu de evacuare, cum ar fi orificiile de ventilație ale aparatului de aer condiționat, orificiile de evacuare ale umidificatorului, orificiile de transfer al căldurii ale proiectoarelor etc.
- Nu instalați camera în locuri cu vânt puternic.
- Nu instalați camera în fața unei oglinzi.
- Pentru a evita interferențele wireless, instalați camera la cel puțin 1 metru distanță de orice dispozitive wireless, inclusiv routere Wi-Fi și telefoane.

2. Pași de instalare

Camera poate fi montată pe perete și pe tavan.

Instalare pe tavan/perete

1. Vă rugăm să separați mai întâi baza de montare și camera.



2. Îndepărtați folia protectoare de pe obiectiv.
3. Așezați șablonul de găurire pe o suprafață curată și plană.
4. (Numai pentru pereți de ciment) Faceți găuri pentru șuruburi conform șablonului și introduceți suporturile.
5. Folosiți șuruburi pentru a fixa baza de montare conform șablonului.
6. Montați camera pe baza de montare.

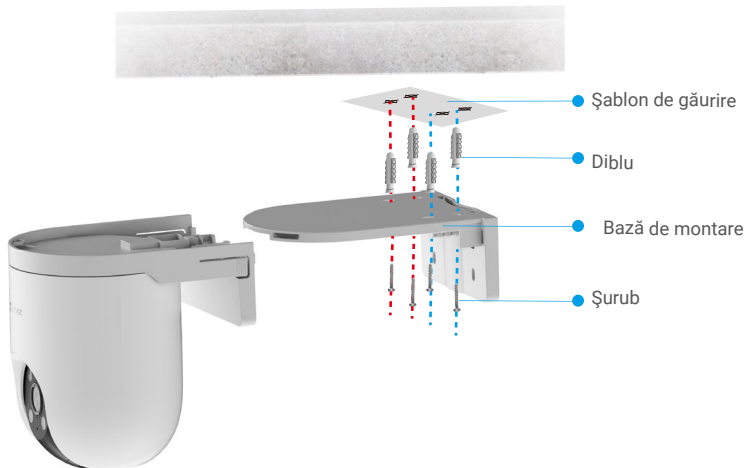

Fig. 1 Montare pe tavan

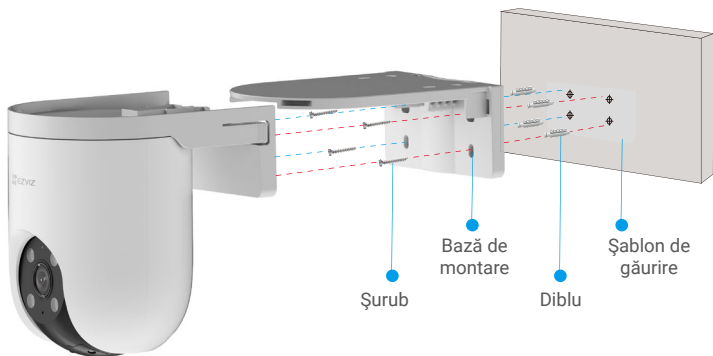
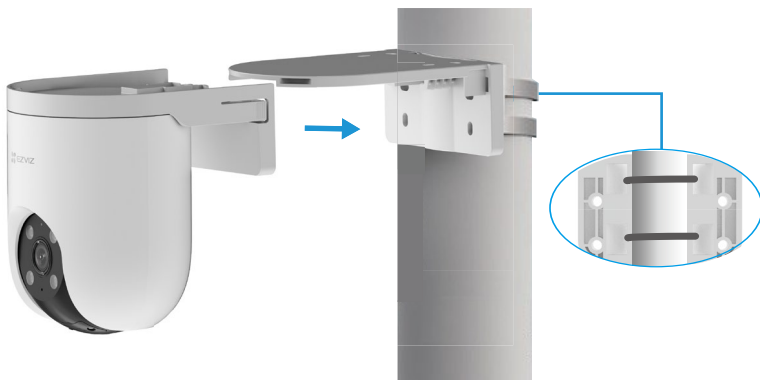

Fig. 2 Montare pe perete

Instalare pe stâlp

1. Îndepărtați folia protectoare de pe obiectiv.
2. Utilizați colierul pentru cabluri (nu sunt incluse în pachet) pentru a fixa suportul de montare de stâlp.
3. Împingeți camera pe suportul de montare



Vizualizarea dispozitivului

1 Interfața aplicației poate fi diferită din cauza actualizării versiunii, iar interfața aplicației pe care ați instalat-o pe telefon va prevala.

1. Vizualizare live

Atunci când lansați aplicația EZVIZ, afișajele paginii dispozitivului sunt prezentate mai jos.

Puteți să vizualizați și să ascultați un flux live, să faceți instantanee, să înregistrați videoclipuri și să alegeți definiția videoclipului după cum este necesar.

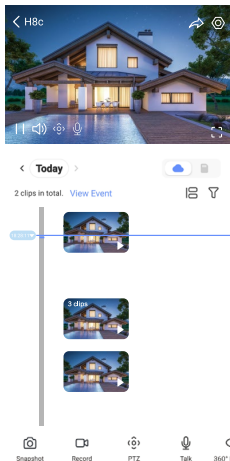

Pictogramă	Descriere
	Partajare. Partajați dispozitivul.
	Setări. Vizualizați sau modificați setările dispozitivului.
	Instantaneu. Faceți un instantaneu.
	Înregistrare. Porniți/opriți manual înregistrarea.
	PTZ: Panoramă/Înclinare/Mărire. Rotiți camera pentru a obține un câmp vizual mai larg.
	Imagine 360°. Atingeți pentru a genera o vedere a imaginii la 360 de grade.
	Vorbiți. Atingeți pictograma, apoi urmați instrucțiunile de pe ecran pentru a vorbi sau asculta persoane din fața camerei.
	Alarmă. Sunet sau bliț pentru a împiedica intrușii.
	Afișare pe tot ecranul. Atingeți pentru afișarea pe tot ecranul în câmpul dvs. vizual.
	PiP. Vizualizați videoclipul afișat peste o altă aplicație pe care o utilizați.
	Reflector. Atingeți pentru a lumina câmpul vizual.
	Definiție. Selectați rezoluția video de la Full HD, Ultra HD sau Hi-Def.
	Live pe mai multe ecrane. Atingeți pentru a selecta aspectele ferestrei.
	Somn. Atingeți pentru a activa modul de somn pentru dispozitiv.

1 Glisați spre stânga și spre dreapta pe ecran pentru a vedea mai multe pictograme.

2. Setări

Parametru	Descriere
Detectare inteligentă	Puteți selecta între diferite tipuri de detecție pentru dispozitivul dvs.
Notificare mesaj	Puteți gestiona mesajul dispozitivului și notificarea aplicația EZVIZ.
Setări audio	Aici puteți seta mesajul audio și comanda vocală a dispozitivului.
Setări imagine	Puteți seta parametrii de imagine relevanți pentru dispozitivul dvs.
Setări lumină	Când este dezactivat, indicatorul dispozitivului va fi oprit. ● Excepție: Indicatorul camerei va fi încă aprins atunci când camera este excepțională.
Setări PTZ	Aici puteți seta parametrii PTZ pentru dispozitivul dvs., cum ar fi calibrarea poziției PTZ și imaginea 360°.
Lista de înregistrări	Puteți vedea starea și capacitatea totală a cartelei microSD.
Setări de confidențialitate	Puteți cripta videoclipurile cu parola de criptare.
Rețea 4G	Aici puteți vedea starea conexiunii, datele utilizate și datele rămase.
Informații despre dispozitiv	Aici puteți vedea informațiile despre dispozitiv.
Partajare dispozitiv	Puteți partaja dispozitivul cu membrul familiei sau cu un oaspete.
CloudPlay	Puteți să vă abonați și să gestionați spațiul de stocare în cloud.
Inspectarea dispozitivului	Servicii cu valoare adăugată
Reporniți dispozitivul	Atingeți pentru a reporni dispozitivul.
Ștergere dispozitiv	Atingeți pentru a șterge camera din aplicația EZVIZ.

1. Utilizarea Amazon Alexa

Aceste instrucțiuni vă vor permite să controlați dispozitivele EZVIZ cu Amazon Alexa. Dacă întâmpinați dificultăți în timpul procesului, vă rugăm să consultați **Remediarea defecțiunilor**.

Înainte de a începe, asigurați-vă că:

1. Dispozitivele EZVIZ sunt conectate la aplicația EZVIZ.
2. În aplicația EZVIZ, dezactivați „Criptare video” și activați „Audio” din pagina Setări dispozitiv.
3. Aveți un dispozitiv compatibil cu Alexa (de exemplu, Echo Spot, Echo-Show, All-New Echo-Show, Fire TV (toate generațiile), Fire TV stick (numai a doua generație) sau televizoare inteligente Fire TV Edition).
4. Aplicația Amazon Alexa este deja instalată pe dispozitivul dvs. inteligent și ați creat un cont.

Pentru a controla dispozitivele EZVIZ cu Amazon Alexa:

1. Deschideți aplicația Alexa și selectați „Abilități și jocuri” din meniu.
2. Pe ecranul Abilități și jocuri, căutați „EZVIZ” și veți găsi abilități „EZVIZ”.
3. Selectați abilitățile dispozitivului EZVIZ, apoi atingeți **ACTIVAȚI PENTRU A UTILIZA**.
4. Introduceți numele de utilizator și parola EZVIZ și apăsați **Conectare**.
5. Atingeți butonul **Autorizare** pentru a autoriza Alexa să vă acceseze contul EZVIZ, astfel încât Alexa să poată controla dispozitivele EZVIZ.
6. Veți vedea „EZVIZ a fost conectat cu succes”, apoi apăsați **DESCOPERĂ DISPOZITIVE** pentru a permite Alexa să descopere toate dispozitivele EZVIZ.
7. Reveniți la meniul aplicației Alexa și selectați „Dispozitive”, iar sub dispozitive veți vedea toate dispozitivele EZVIZ.

Comandă vocală

Descoperiți un nou dispozitiv inteligent prin meniul „Smart Home” din aplicația Alexa sau Funcția de control vocal Alexa.

Odată ce dispozitivul este găsit, îl puteți controla cu vocea. Rostiți comenzi simple pentru Alexa.

-  Numele dispozitivului, de exemplu: „arată camera xxxx,” poate fi modificat în aplicația EZVIZ. De fiecare dată când schimbați numele dispozitivului, va trebui să descoperiți din nou dispozitivul pentru a actualiza numele.

Remediarea defecțiunilor

Ce trebuie să fac dacă Alexa nu reușește să descopere dispozitivul meu?

Verificați dacă există probleme de conectare la Internet.

Încercați să reporniți dispozitivul inteligent și să redescoperiți dispozitivul pe Alexa.

De ce starea dispozitivului este „Offline” pe Alexa?

Este posibil ca dispozitivul să fi fost deconectat de la rețea. Reporniți dispozitivul inteligent și redescoperiți-l pe Alexa.

Verificați dacă routerul este conectat la Internet și încercați din nou.

-  Pentru detalii despre țările în care Amazon Alexa este disponibil, consultați site-ul oficial al Amazon Alexa.

2. Utilizarea Google Assistant

Cu ajutorul Google Assistant, puteți activa dispozitivul EZVIZ și puteți viziona în direct prin intermediul comenzilor vocale Google Assistant.

Sunt necesare următoarele dispozitive și aplicații:

1. O aplicație EZVIZ funcțională.
2. În aplicația EZVIZ, dezactivați „Criptare video” și activați „Audio” din pagina Setări dispozitiv.
3. Un televizor cu Chromecast funcțional care se conectează la acesta.
4. Aplicația Google Assistant de pe telefon.

Pentru a începe, urmați pașii de mai jos:

1. Configurați dispozitivul EZVIZ și asigurați-vă că acesta funcționează corect în aplicație.
2. Descărcați aplicația Google Home din App Store sau Google Play Store™ și conectați-vă la contul dvs. Google.
3. În ecranul Myhome, atingeți „+” din colțul din stânga sus și selectați „Configurare dispozitiv” din lista de meniu pentru a accesa interfața Configurare.
4. Apăsăți **Funcționează cu Google**, și căutați „EZVIZ”, unde veți găsi abilități „EZVIZ”.
5. Introduceți numele de utilizator și parola EZVIZ și apăsați **Conectare**.
6. Atingeți butonul **Autorizare** pentru a autoriza Google să vă acceseze contul EZVIZ, astfel încât Google să poată controla dispozitivele EZVIZ.
7. Atingeți **Revenire la aplicație**.
8. Urmăți pașii de mai sus pentru a finaliza autorizarea. Când sincronizarea este finalizată, serviciul EZVIZ va fi enumerat în lista dvs. de servicii. Pentru a vedea o listă de dispozitive compatibile în contul dvs. EZVIZ, atingeți pictograma de serviciu EZVIZ.
9. Acum încercați câteva comenzi. Utilizați numele camerei pe care ați creat-o atunci când configurați sistemul.

Utilizatorii pot gestiona dispozitivele ca o singură entitate sau într-un grup. Adăugarea de dispozitive într-o cameră permite utilizatorilor să controleze simultan un grup de dispozitive utilizând o singură comandă.

Consultați linkul pentru mai multe informații:

<https://support.google.com/googlehome/answer/7029485?co=GENIE.Platform%3DAndroid&hl=en>

ÎNTREBĂRI FRECVENTE

Î: Dacă camera este offline în aplicație, înregistrarea video va continua?

R: Dacă camera este pornită, dar deconectată de la internet, înregistrarea locală va continua, dar înregistrarea în cloud se va opri. Dacă camera este oprită, ambele înregistrări video se vor opri.

Î: De ce se declanșează alarma atunci când nu este nimeni în imagine?

R: Încercați să setați sensibilitatea alarmei mai mică. Vă rugăm să rețineți că vehiculul și animalele sunt, de asemenea, sursă de declanșare.

Î: Cum deblochez codul PIN SIM al cartelei mele Nano SIM?

R: Majoritatea codurilor PIN pentru SIM pot fi configurate pentru a fi deblocate pe telefon, după cum urmează:

• Pentru sistemul IOS:

1. Introduceți cartela Nano SIM.
2. Pe telefon, accesați Setări > Conexiune celulară > PIN pentru SIM.
3. Sub PIN pentru SIM, atingeți pentru a dezactiva „PIN pentru SIM” prin introducerea codului PIN.

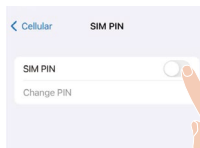

• Pentru sistemul Android:

1. Introduceți cartela Nano SIM.
2. Pe telefon, accesați Setări > Securitate > Mai multe setări > Configurați blocarea SIM-ului.
3. Sub Configurați blocarea SIM-ului, apăsați pentru a dezactiva „Blocați card SIM” prin introducerea codului PIN.

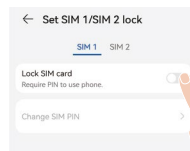

În cazul în care codul PIN pentru SIM nu poate fi deblocat sau nu e valid, vă rugăm să contactați operatorul.

Î: Dacă camera este offline în aplicație și am încercat deja să resetez dispozitivul, dar camera rămâne offline, ce trebuie să fac pentru a rezolva această problemă?

R: În primul rând, confirmați că a fost inserată o cartelă Micro SIM valabilă în cameră. Dacă nu, introduceți o cartelă Micro SIM valabilă și porniți camera.

Dacă a fost inserată o cartelă Micro SIM valabilă și camera rămâne offline, procedați astfel:

Accesați interfața aplicației, apăsați “Setări dispozitiv->Setări de rețea APN”, apoi urmați ghidul aplicației pentru a finaliza configurarea rețelei.

Sau accesați interfața aplicației, apăsați “Aflați mai multe->”reconfigurați rețeaua”, apoi urmați ghidul aplicației pentru a finaliza configurarea rețelei.

Q: Cum să folosesc configurarea APN?

A: Dacă H8c 4G afișează “Conexiune eșuată”, puteți opera după cum urmează:

Atingeți “Încercați configurația APN” în interfața aplicației și urmați asistentul aplicației. (Dacă indicatorul LED nu clipește rapid albastru, apăsați butonul RESET de trei ori pentru Configurarea APN.)

Când vă asigurați că condițiile pentru Configurarea APN sunt îndeplinite, atingeți “Înainte” în interfața aplicației.

Introduceți APN bazat pe informațiile furnizate de operatorul de rețea. “APN” și “Tip de autentificare” sunt informații obligatorii. După completarea informațiilor relevante, atingeți “Trimite”.

Asigurați-vă că condițiile pentru Configurarea APN sunt îndeplinite:

- Mediu este liniștit și telefonul se află aproape de aparat.
- Indicatorul LED clipește rapid în continuare în albastru.

 Pentru informații suplimentare despre dispozitiv, vă rugăm să consultați www.ezviz.com/eu.

Inițiative privind utilizarea produselor video

Vă mulțumim pentru alegerea produselor EZVIZ.

Tehnologia afectează fiecare aspect al vieții noastre. În calitate de companie high-tech, suntem tot mai conștienți de rolul pe care tehnologia îl joacă în îmbunătățirea eficienței afacerilor și a calității vieții, totodată însă și de prejudiciile potențiale ale utilizării sale incorecte. De exemplu, produsele video pot înregistra imagini reale, integrale și clare. Acest lucru aduce o valoare ridicată în ceea ce privește analiza retrospectivă și păstrarea faptelor petrecute în timp real. Totuși, poate avea drept consecință, de asemenea, încălcarea drepturilor și intereselor legitime ale unei părți terțe în cazul distribuirii, utilizării și/sau procesării neadecvate a datelor video. Fiind adeptă a filozofiei „Tehnologia în slujba binelui”, EZVIZ face apel la fiecare utilizator final al tehnologiei și produselor video să respecte toate legile și normele aplicabile, precum și uzanțele etice, cu scopul de a crea împreună o comunitate mai bună.

Vă rugăm să citiți cu atenție următoarele inițiative:

1. Toți avem așteptări rezonabile cu privire la viața privată, iar instalarea produselor video nu ar trebui să fie în contradicție cu aceste așteptări rezonabile. Prin urmare, se va emite un comunicat de avertizare într-o manieră rezonabilă și eficientă, care va clarifica nivelul monitorizării atunci când se instalează produse video în spații publice. Pentru spațiile care nu sunt publice, vor fi evaluate drepturile și interesele unei terțe părți la instalarea produselor video, incluzând, dar fără a se limita la acestea, instalarea produselor video numai după obținerea consimțământului părților interesate și deinstalarea produselor video cu vizibilitate ridicată.

2. Scopul produselor video este acela de a înregistra activități reale într-un anumit interval de timp, într-un anumit spațiu și în anumite condiții. Prin urmare, toți utilizatorii își vor defini mai întâi într-o manieră rezonabilă drepturile în respectivul domeniu specific, pentru a evita încălcarea drepturilor unei terțe părți la propriile imagini și la viața privată sau a altor drepturi legitime.

3. În timpul utilizării produselor video se vor genera în mod continuu date de tip imagine video obținute din scene reale, inclusiv o cantitate mare de date biologice (precum imagini faciale), datele putând fi utilizate în continuare sau reprocesate. Produsele video în sine nu pot distinge între bine și rău în sensul utilizării datelor, doar pe baza imaginilor capturate de produsele video. Rezultatul utilizării datelor depinde de metoda de utilizare și de scopul în care acestea sunt utilizate de către operatorii de date. Prin urmare, operatorii de date nu numai că vor respecta toate legile și normele aplicabile și alte cerințe normative, însă, de asemenea, vor respecta normele internaționale, regulile de conduită socială, bunele moravuri, practicile comune și alte cerințe neobligatorii, precum și dreptul la viața privată, dreptul asupra propriilor imagini și alte drepturi și interese.

4. Drepturile, valorile și alte cerințe ale diferitelor părți interesate trebuie luate întotdeauna în considerare la procesarea datelor video care sunt generate în mod continuu de produsele video. În acest sens, securitatea produselor și securitatea datelor sunt extrem de importante. Prin urmare, toți utilizatorii finali și operatorii de date vor lua măsurile rezonabile necesare pentru a asigura securitatea datelor și pentru a evita scurgerile de date, dezvăluirea și utilizarea neadecvată a datelor, incluzând, dar fără a se limita la acestea, configurarea controlului accesului, alegerea unui mediu de rețea adecvat (internetul sau intranetul) la care produsele video sunt conectate, asigurând și optimizând permanent securitatea rețelei.

5. Produsele video au contribuit într-o mare măsură la îmbunătățirea securității sociale pe glob și credem că aceste produse, de asemenea, vor juca un rol activ în numeroase aspecte ale vieții sociale. Orice utilizare abuzivă a produselor video, care încalcă drepturile omului sau care conduc la activități ilegale contravine scopului inițial al inovării tehnologice și dezvoltării de produse. Prin urmare, fiecare utilizator va implementa un mecanism de evaluare și urmărire a modului de utilizare a produsului lor pentru a asigura că fiecare produs este utilizat într-o manieră corespunzătoare și rezonabilă și cu bună credință.